

# Паспорт Домики для содержания телят



ТУ 22.22.19 – 003 – 80536468 – 2021



## Описание и назначение

Пластиковый домик для телят представляет универсальный закрытый мини загон для содержания животных, позволяющий изолировать телят, контролировать их питание и безопасность.

Домики для телят малый и большой поставляются в комплекте с откидной фиксируемой задней крышкой.

Для вентиляции домики малый и большой оборудованы двумя вентиляционными решетками, находящимися в верхней части с противоположных сторон. Домики для телят большие дополнительно оборудованы тремя вентиляционными поворотными решетками.

Домики малый и большой могут быть оборудованы пологом для защиты теленка в холодное время года.

Групповой домик для телят поставляется с регулируемым люком для вентиляции.

Все домики изготовлены из пищевого, химически стойкого полиэтилена (LLDPE), соответствуют необходимым сертификационным требованиям, действующим на территории РФ, не выделяют в окружающую среду токсичных веществ, устойчивы к ультрафиолетовому воздействию, и не оказывают при непосредственном контакте вредного влияния на организм человека или животного.

Загон и вольер представляют собой ограждения выгульной площадки к домику для содержания телят малый и большой.

Оба ограждения имеют калитку для доступа фермера или ветеринара к теленку.

Загон оборудован креплением для установки поилки и кормушки. Так же конструкция оборудована креплениями для соединения с домиком и предусматривает возможность поднятия.

Вольер может быть оборудован ведрами для выпойки, воды и корма, а так же колпаком для защиты от осадков. Конструкция вольера позволяет задвинуть его к домику или перекрыть выход из домика с помощью калитки не перемещая боковые стенки.

Конструкции загонов и вольеров изготовлены из ударопрочного и морозостойкого стального профиля с полимерным (у загона) и оцинкованным (у вольера) покрытием.

Приведенная в разделах «Правила эксплуатации», «Транспортировка и хранение» информация содержит указания обязательные для выполнения при монтаже, эксплуатации и техническом обслуживании.

## Габариты

### Домики для телят

#### Домик для теленка малый

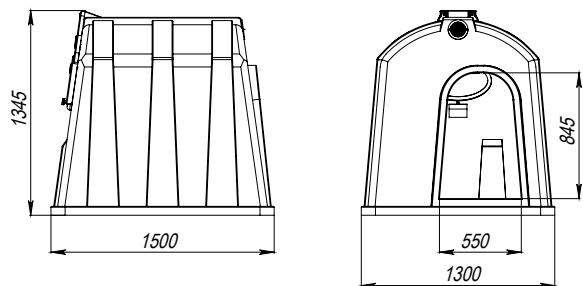

#### Домик для теленка большой

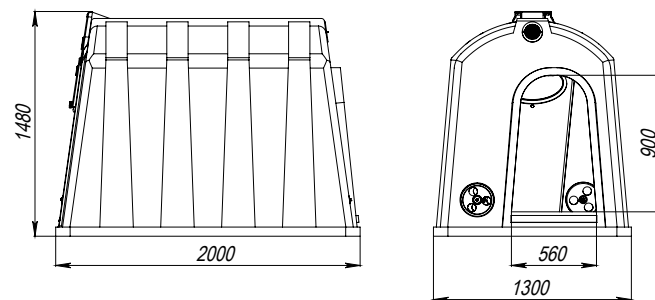

#### Домик для телят групповой

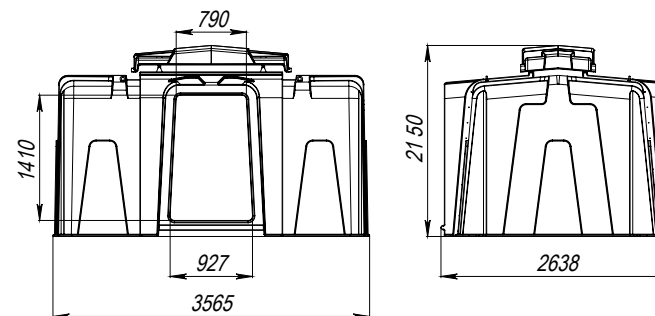

#### Загон для телят С домиком большой/малый

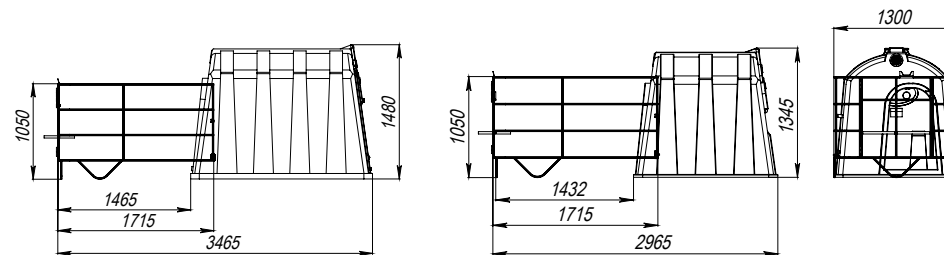

#### Вольер домика для телят оцинкованный С домиком большой/малый

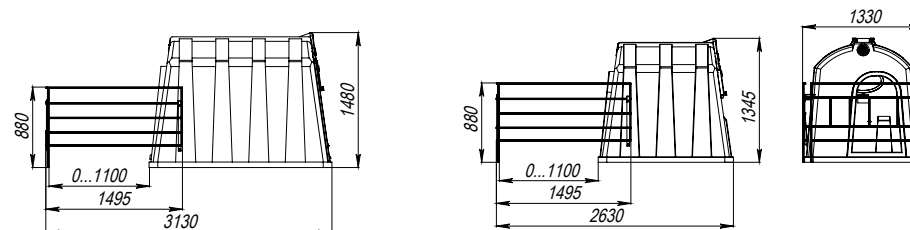

**Вольер домика для телят с совмещенной боковой стенкой оцинкованный  
С домиком большой/малый**

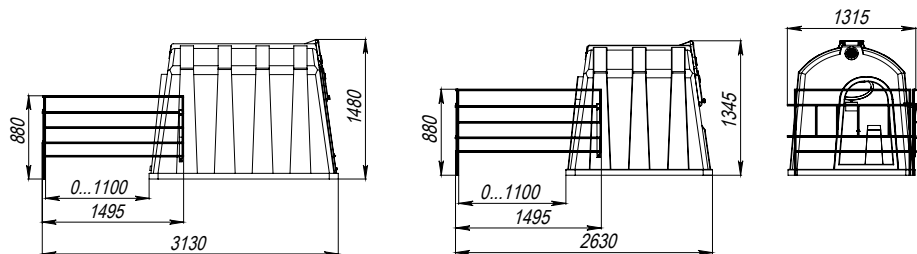

**Стенка боковая вольера домика для телят оцинкованная  
С домиком большой/малый**

**Пол домика для телят ПВХ**

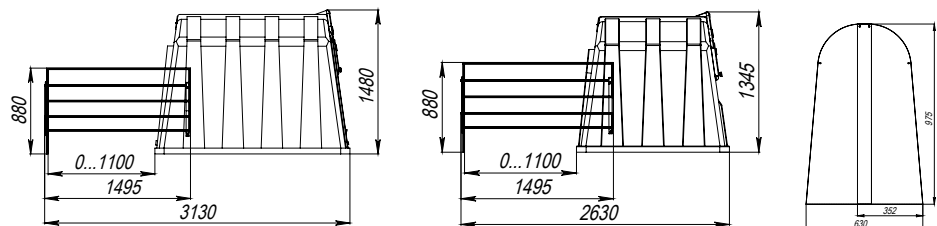

**Ведро для выпойки телят пластиковое 5л/  
ведро фермерское пластиковое 5л  
(без соски и клапана)**

**Колпак защитный для фермерского  
ведра пластиковый**

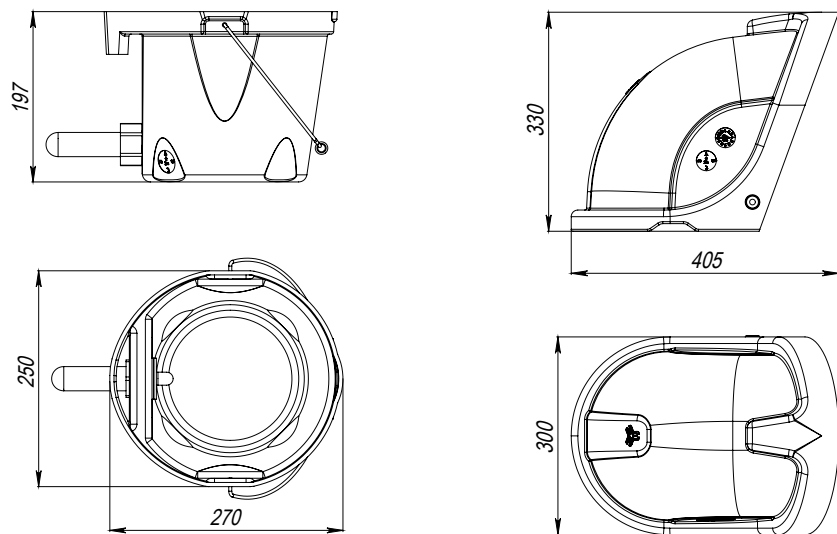

**Комплект поставки  
Домики для телят большой и малый**

№	Наименование	Кол-во, шт	
		Домик для теленка большой	Домик для теленка малый
1	Корпус домика для теленка Малого/ Большого	1	1
2	Крышка домика для телят	1	1
3	Вентиляционная решетка	2	2
4	Труба алюминиевая 10x1,0	1	1
5	Шплинт 2,5x20	2	2
6	Шайба 10	2	2
7	Болт М8x20 полиамид	3	-
8	Гайка М8 полиамид	3	-
9	Шайба 8 полиамид	6	-
10	Ручка-гайка М10 белый	1	1
11	Болт М10x60 полиамид	1	1
12	Гайка М10 полиамид	1	1
13	Шуруп 2,9x9,5	4	4

**Домик для телят групповой**

№	Наименование	Кол-во, шт
1	Стенка боковая	2
2	Стенка задняя	1
3	Стенка со входом	1
4	Крыша (люк)	1
5	Опора	2
6	Уголок перфорированный	2
7	Кронштейн	4
8	Пластина	4
9	Анкер	8
10	Фиксатор сквозной	4
11	Болт М6x50	4
12	Рым-болт М16	4
13	Болт мебельный М6x25	100
14	Гайка самоконтрящаяся с фланцем М6	100
15	Гайка самоконтрящаяся М16	4
16	Шайба пластиковая	85

## Загон домика для телят

№	Наименование	Кол-во, шт
1	Боковая стенка	2
2	Болт М6х35	2
3	Болт М8х20	10
4	Болт М8х35	4
5	Гайка М6	2
6	Гайка М8	14
7	Гайка М8 Колпачковая	2
8	Дверь	1
9	Крепежный комплект для загонов	2
10	Крючок для загонов	2
11	Порог	1
12	Хомут d=318	1
13	Шайба кузовная 8х24 DIN9021	10

## Вольер домика для телят оцинкованный

№	Наименование	Кол-во, шт		
		Вольер домика для телят оцинкованный	Вольер домика для телят с совмещенной боковой стенкой оцинкованный	Стенка боковая вольера домика для телят оцинкованная
1	Дверь	1	1	-
2	Стенка боковая	2	1	1
3	Крепление большое	2	1	1
4	Крепление малое	2	1	1
5	Штырь	2	1	1
6	Болт М8х20	2	1	1
7	Шайба 8	4	2	2
8	Гайка М8	6	3	3
9	Болт М8х25	4	2	2
10	Шайба 8 увелич.	4	2	2

Производитель оставляет за собой право вносить изменения в состав комплектующих, конструкцию изделия без изменения эксплуатационных характеристик изделия. Технические изменения могут быть совершены без предварительного уведомления.

## Сборка

### Порядок сборки домиков для телят малый и большой

#### Установка домика

1. Установить изделие на ровную, сухую поверхность.
2. При необходимости, для большей устойчивости при ветровых или иных нагрузках допускается установка распорных анкеров.

#### Порядок установки компонентов на домик

1. Прикрутить вентиляционные решетки (3) шурупами (13) в предусмотренные отверстия.
2. Вставить трубку алюминиевую (4) в отверстия домика.

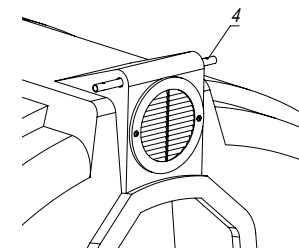
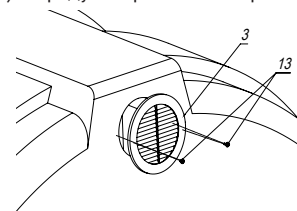

3. Вставить трубку (4) в отверстие крышки (2) с одной стороны.

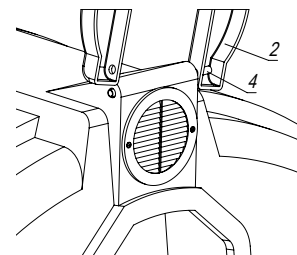

4. Вставить трубку (4) во второе отверстие крышки и зафиксировать с двух сторон помощью шайб (6) и шплинтов (5).

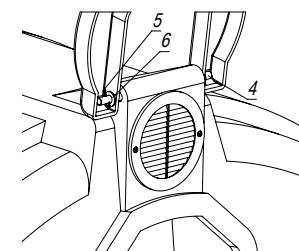

5. Вставить в отверстие под окном болт (11) и зафиксировать его гайкой (12)

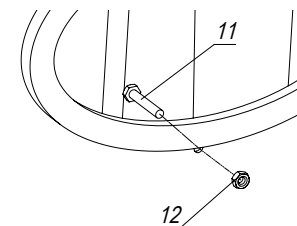

6. Насадить крышку (2) на болт (11) и зафиксировать её ручкой-гайкой (10)

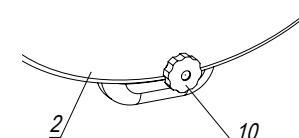

## Порядок сборки домика для телят группового

1. Компоненты, входящие в состав, изделия «Групповой домок для телят» изображены на рисунке ниже.

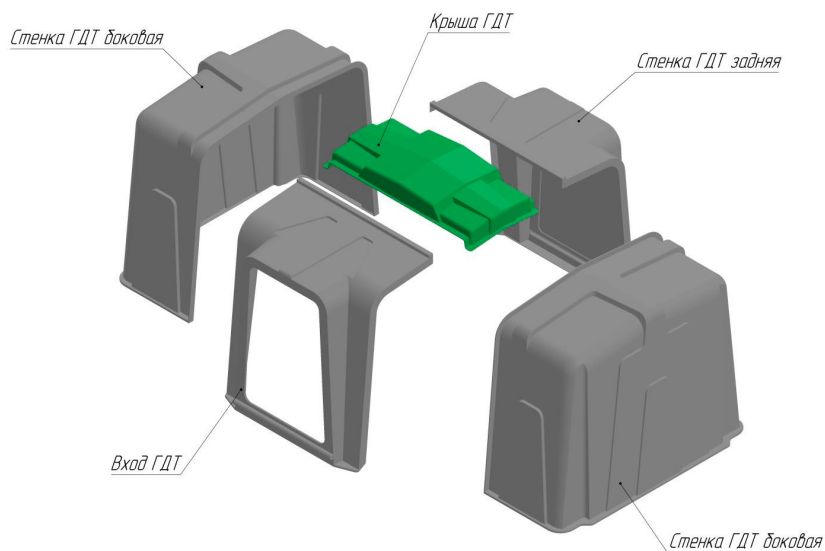

2. Позиционирование элементов домиков должно осуществляться согласно нанесенной маркировке.



3. Установить на крыше четыре кронштейна согласно выполненной сверловке. Полки кронштейнов должны быть направлены вовнутрь. Проложить пластиковые шайбы между кронштейном и стенкой крыши, между гайкой и стенкой крыши.

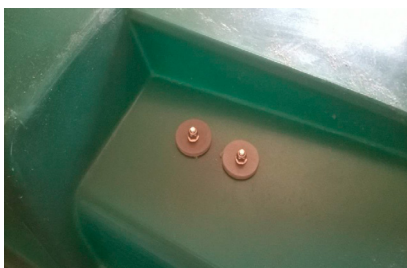
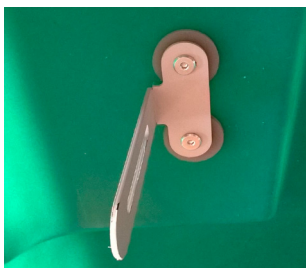

4. Поставить боковые стенки друг напротив друга. Обеспечить расстояние между фланцами в районе 1,5 метров. Сверху положить заднюю стенку и вход. Фланцы боковых стенок должны остаться внутри. Стянуть части домика между собой. Винт устанавливать изнутри. Снаружи, между стенкой фланца и гайкой, проложить пластиковую шайбу.



5. Установить болт М6х50 в прикрученные треугольные пластины. Фланец гайки расположить наружу.



6. Положить сверху крышу с установленными кронштейнами. Надеть на каждый болт пластиковую шайбу. Завести болты в направляющие кронштейнов. Надеть пластиковую шайбу. Закрутить сквозной фиксатор.



7. Зафиксировать домок при помощи анкеров (при необходимости).

## Порядок сборки загона

1. Прикрутить крепления (9) и (10) к домику (с левой и правой стороны домика) болтами (3) и затянуть гайками (6) с шайбами (13) изнутри домика.

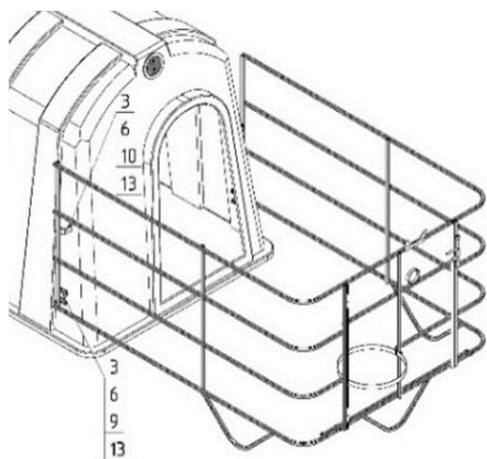

2. Прикрутить порог (11) болтами (6) и гайками (4) к боковым стенкам загона.

3. Установить дверь (8) на петли, гайками (4) к боковым стенкам загона.

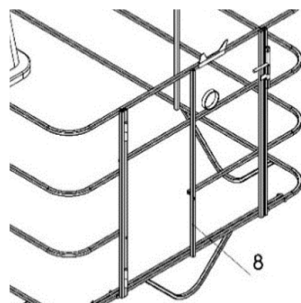
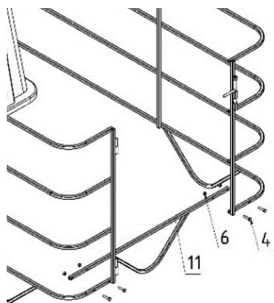

4. Прикрутить колпачковыми гайками (7) боковые стенки к осевому креплению (9).

5. Прикрутить хомут (12) болтами (2) и затянуть гайками (5).

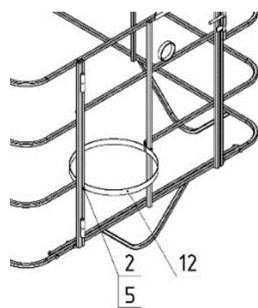
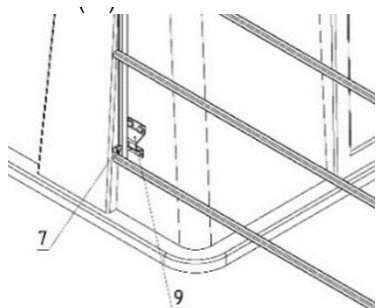

## Порядок сборки вольера

1. Скрепить между собой крепления (3) и (4) болтами (6) и затянуть гайками (8) и шайбами (7). Конструкцию прикрепить к домику (с левой и правой стороны домика) болтами (9) и затянуть гайками (8) с шайбами (10) изнутри домика.

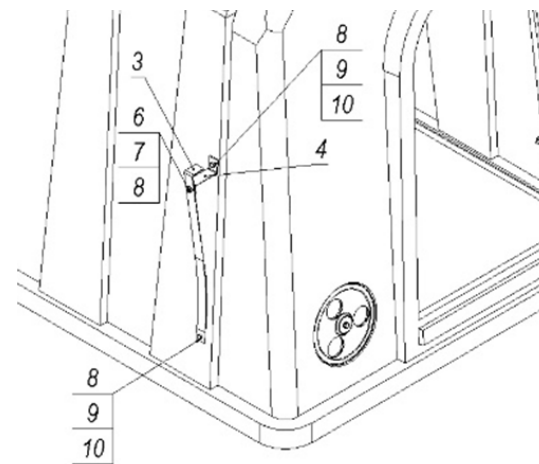

2. Поставить боковые стенки (2) на крепления.

3. Установить дверь (1) на боковые стенки (2) и закрепить её с помощью штырей (5).

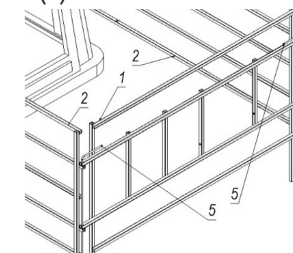
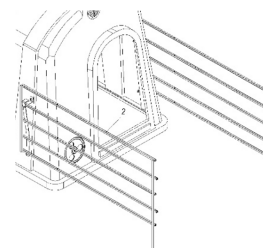

## Порядок установки защитного колпака

Вставить колпак (1) в соответствующее окно двери вольера домика для телят. Зафиксировать его болтами (2) и снаружи затянуть гайками (3) с шайбами (4), идущими в комплекте.

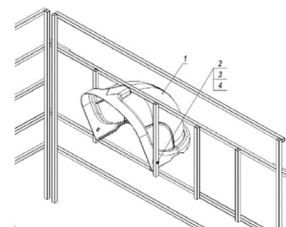

## Порядок сборки ведра для выпойки телят

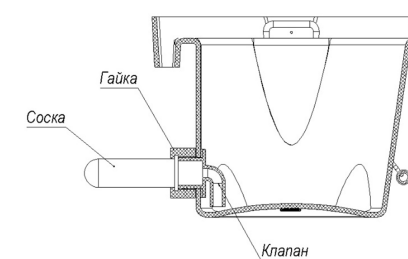

## Порядок установки полога

Требуемые инструменты

1. Дрель-шуруповерт;
2. Сверло 8 мм.

1. Приложить первую половинку полога к входу в домик;



3. Приложить вторую половинку совместив верхние отверстия с отметками от маркера полученными в предыдущем пункте;



5. Просверлить отверстия по отметкам;  
6. Используя крепеж – закрепить половинки полога на нижние отверстия;

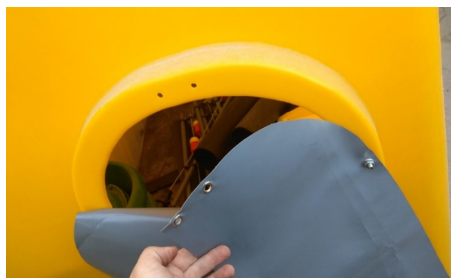

2. Через отверстия в пологе отметить маркером центры будущих отверстий;



4. Отметить еще один центр отверстия;



7. Закрепить половинки полога «внахлест» на верхние отверстия;  
8. Затянуть крепеж.



## Правила эксплуатации

1. В соответствии с сертификатом материал, из которого изготовлены домики, позволяет хранить и эксплуатировать их при температуре окружающей среды от -30°C до +60°C.
2. При перемещении изделия необходимо соблюдать осторожность.
3. Не допускается перемещение домиков волоком.
4. Домики запрещается подвергать сильным механическим воздействиям (бросать, ударять или наезжать на них транспортными средствами).
5. Эксплуатация изделий должна выполняться в соответствии с действующей нормативной документацией.
6. Обязателен периодический осмотр изделий и комплектующих на отсутствие повреждений и надлежащее функционирование.
7. Для мытья изделий можно использовать мягкие моющие средства или мыльный раствор.
8. Не допускается использование абразивных средств.

Для уборки выгульной площадки:

- У загона необходимо снять кормушку с поилкой и поднять конструкцию наверх.



- У вольера необходимо приподнять боковые стенки и сдвинуть в направлении домика.

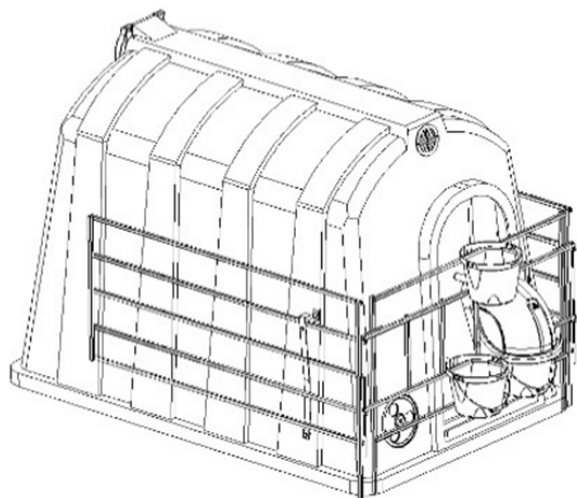

- Так же возможно не перемещая вольер снять калитку и зафиксировать её ближе к домику.

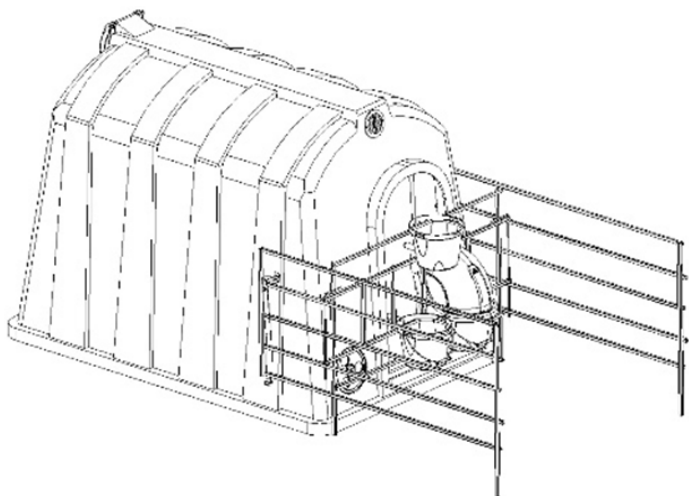

**Внимание!** Присоединение к домику дополнительного оборудования должно производиться квалифицированными специалистами.

## Сведения об упаковке

Вид упаковки изделий зависит от комплектации.

## Транспортировка и хранение

1. Транспортировка домиков допускается любым видом транспорта в соответствии с правилами перевозок грузов, действующих для данного вида транспорта.
2. Во время перевозки домики должны быть надежно закреплены к грузовому транспорту или содержаться в нем таким образом, чтобы предотвращалось поперечное или продольное перемещение или удар, и обеспечивалась достаточная внешняя поддержка.
3. Следует исключить механическое повреждение корпуса домика, а также воздействие огня и нагревательных приборов.
4. Хранение домиков осуществляется в закрытых, проветриваемых помещениях либо под навесами в вертикальном положении.

## Гарантия изготовителя

Срок службы изделия – до 10 лет. Изделие эксплуатируется в течение срока службы на основании оценки состояния по следующим критериям:

- отсутствуют трещины, растрескивания, следы деструкции материала на внешней и внутренней поверхности изделия;
- отсутствуют влияющие на безопасную эксплуатацию изделия деформации и повреждения.

Гарантийный срок службы – 12 месяцев со дня продажи при соблюдении потребителем указаний данного документа.

## Гарантия не распространяется в случаях:

1. Нарушения указаний, приведенных в данном документе.
2. Механических повреждений (внутренних и внешних) изделий.
3. Изменения комплектации или самостоятельной доработки изделия без согласования с изготовителем.
4. Использования изделия не по назначению.
5. Действия непреодолимой силы (несчастный случай, пожар, наводнение, неисправность электрической сети, удар молнии, ураган и т.д.).



## Гарантийное обслуживание

- Домик для телят Групповой
- Домик для телёнка малый
- Домик для телёнка большой
- Вольер домика для телят оцинкованный
- Вольер домика для телят с совмещенной боковой стенкой оцинкованный
- Стенка боковая вольера домика для телят оцинкованная
- Загон для телят (комплект)
- Ведро для выпойки телят пластиковое 5л
- Ведро фермерское пластиковое 5л
- Колпак защитный для фермерского ведра пластиковый
- Полог домика для телят ПВХ

Гарантийный талон №.....

Продавец .....

Дата продажи .....

место  
для  
печати

Уважаемые покупатели!

Мы благодарим Вас за то, что Вы выбрали продукцию производства компании «ЭкоПром СПб».

Нам важно Ваше мнение! Присылайте свои отзывы и предложения о нашей продукции.

Пишите нам на почту: [info@ekopromgroup.ru](mailto:info@ekopromgroup.ru)



Производитель: ООО «ЭкоПром СПб»  
194044, Санкт-Петербург, ул.Чугунная, д. 14, литера М.  
Тел.: 8 (812) 407-20-05  
Тел.: 8 (800) 555-44-90 (Звонок по России бесплатный)  
[info@ekopromgroup.ru](mailto:info@ekopromgroup.ru)  
[ekopromgroup.ru](http://ekopromgroup.ru)

*Производитель не несет ответственности за возможные опечатки различного характера, возникшие при печати.*